

# VIDAGE DE BAIGNOIRE

# EASYBAIN STICK

Technologie Bi-injection

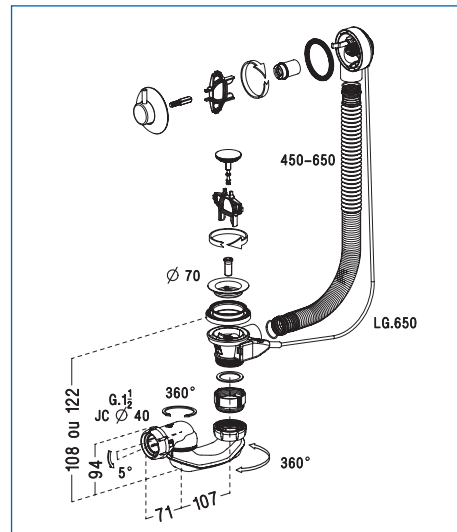

réf. S.A.S EB08 (câble 650 mm)  
EB18 (câble 1000 mm)

## CARACTÉRISTIQUES TECHNIQUES

- Technologie bi-injection : les joints en élastomère sont injectés en même temps que le corps du siphon. Perdre un joint ou mal le positionner est désormais impossible.
- Capacité d'écoulement hors norme, avec plus de 70L/mn
- Siphon à double orientation à 360° et anti-dépôt
- Tube de trop-plein prémonté et réglable de + ou - 20 cm sur la réf. EB08
- Volant et clapet rentrant Design Stick en laiton chromé
- Longueur de câble : 650 mm ou 1000 mm selon version

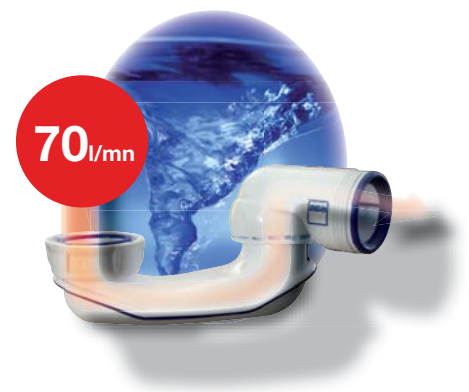

## NORMES



EN274

## PLUS PRODUITS

- Universel pour tout type de baignoire standard en fonte, acier et acrylique
- Excellente préhension du volant Design
- Douille d'adaptation pour montage sur baignoires acrylique
- Rotule de sortie inclinable à 5°
- Encombrement réduit sous la baignoire : 108 mm
- Tête de trop-plein avec pattes auto-centrables et protection du câble
- Clé unique de montage fournie



15, avenue Jean Moulin - BP14  
69720 St Laurent de Mure  
Tel. : + 33 4 72 48 39 00  
Fax : + 33 4 78 40 85 78  
E. Mail : sas@alixis.com



Sanitaire Accessoires Services - S.A.S  
S.a.s au capital de 238 034 €- APE : 291 F 301 609 269 RCS LYON  
N° Identification TVA : FR 82 301 609 269

[www.sas-france.com](http://www.sas-france.com)